

Kaldırma kapasitesi / Capacity	1500	kg
Yük merkezi / Load center distance (c)	600	mm
Tekerlek mesafesi / Wheel base (y)	1180	mm
Teker türü / Tyres / Räder	Poliüretan / Polyurethane	
Yürüyüş tekerleri / Driving wheel	180 x 50	mm
Yük tekerleri / Load rollers / Lastrollen	74 x 70	mm
Teker sayısı / Number of wheels (yön/yük, drive/load)	2/4	
Teker arası mesafe / Track width (ön, front) (b ₁₀)	680	mm
Teker arası mesafe / Track width (arka, rear) (b ₁₁)	390/490	mm
Mast kapalı yükseklik / Lowered mast height (h ₁)	2030	mm
Serbest kaldırma / Standard free lift (h ₂)	1490	mm
Kaldırma yüksekliği / Lifting height (h ₃)	3000	mm
Mast açık yükseklik / Extended mast height (h ₄)	3520	mm
Sürüşte kontrol kolu yüksekliği / Height of tiller in drive position (min./max.) (h ₁₄)	790/1156	mm
Minimum çatal yüksekliği / Fork height lowered (h ₁₃)	85	mm
Makine uzunluğu / Overall length (l ₁)	1720	mm
Çatal gövdesine kadarki uzunluk / Length to face of forks (l ₂)	610	mm
Makine genişliği / Overall width (b ₁)	777	mm
Çatal ölçüleri / Fork dimensions (s/ e/ l)	60 x 180 x 1150	mm
Dıştan dışa çatal genişliği / Overall fork width (b ₅)	570	mm
Koridor genişliği (1000x1200 mm palet) çapraz / Aisle width for pallets 1000x1200 crossways (Ast)	2255	mm
Koridor genişliği (800x1200 mm palet) uzunlamasına / Aisle width for pallets 800x1200 lengthways (Ast)	2212	mm
Dönme yarıçapı / Turning radius / Wenderadius	1400	mm
Kaldırma hızı / Lifting speed (yükli/yüksüz, with/without load)	72/112	m/sn
İniş hızı / Lowering speed (yükli/yüksüz, with/without load)	96/80	m/sn
Fren / Parking brake	manuel	
Kaldırma motoru / Lifting motor	1.5	kw
Akü / Battery voltage, nominal capacity	12/150	V/Ah
Akü ağırlığı / Weight of battery	45	kg
Sürüş tipi / Drive	manuel	
Kullanım şekli / Type of operation	Yaya / Pedestrian	
Ağırlık / Service weight (akü dahil, including battery)	554	kg

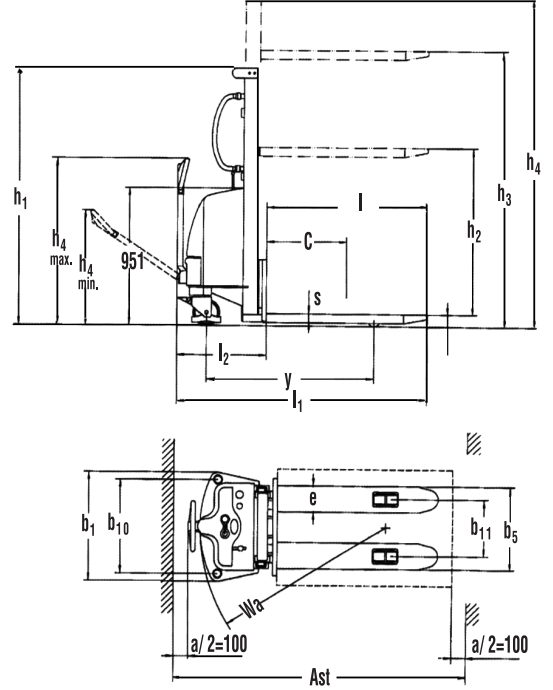

“Dahili şarj cihazı”

Farklı kaldırma yüksekliklerindeki kapasiteler / Residual Capacity at different lifting height

Yükseklik / Lifting height mm	Asıl kapasite / Actual Capacity kg
1600	1500
2500	1500
3000	800
Yük merkezi / Load centre mm	800

- Güçlü, sağlam ve modern tasarım.
- Çekici görünüm.
- Muhteşem denge ve dayanıklılığı arttıran kaliteli çelikten imal edilmiştir.
- Uzun ömürlü ve dayanıklı.
- Kullanımı kolay.
- Dahili şarj cihazı.
- EN 1757-1 standartlarına uygun.

- Strong robust and modern design.
- Has an appealing look.
- Made of high quality steel to ensure stability and strength.
- Durable and serviceable.
- Easy to operate.
- Built-in charger.
- Conforms to EN 1757-1.